



**GEA**  
GERGOLET AGRÍCOLA



Turbina con contracuchillas.  
Pie de apoyo.



Sistema dual : con ruedas o tres puntos



Rápida acción de mezcla

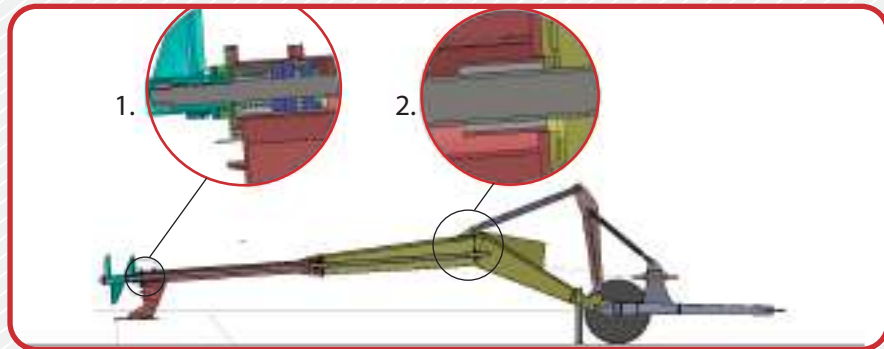

- 1) Rodamientos aislados del efluente mediante sello hermético.
- 2) Bancada intermedia de materiales antidesgaste.



Galvanizado en caliente

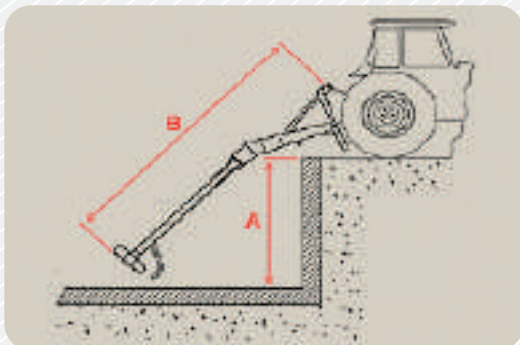

## DIMENSIONES

B= 6m  
A= 4m



Posición de transporte

## ESPECIFICACIONES TÉCNICAS

<b>Impulsor:</b>	Doble helice de Ø 600mm
<b>Mezclado c/ punto de acceso:</b>	4.000 m <sup>3</sup>
<b>Largo útil de trabajo:</b>	6 m
<b>Profundidad máxima:</b>	4 m
<b>Prof. recomendada:</b>	1 m
<b>Potencia requerida:</b>	100 hp
<b>Movimiento:</b>	Cardánico homocinético que brinda mayor ángulo de quiebre
<b>Rodado:</b>	750x16
<b>Posicion transporte:</b>	De punta, opuesta a la de trabajo
<b>Seguridad:</b>	Fusible en barra cardánica

**El RE 600 es un agitador de 6 m de largo. Permite trabajos intensivos en fosas de hasta 4 m de profundidad.**

**Larga vida útil. Bajo mantenimiento. Chasis galvanizado en caliente.**

**El impulsor combinado con sus cuchillas y contracuchillas permiten un mezclado eficiente que garantizan homogeneidad de la fosa aún con alto contenido de sólidos y fibras.**

**Control de descenso con cilindro hidráulico. Permitiendo trabajo a distintas profundidades.**

**Preparado para trabajar con chasis y tren rodante o colgado de los tres puntos del tractor.**

\* Las imágenes no son contractuales. Las mismas se exhiben con fines publicitarios y son meramente ilustrativas. Podrían existir diferencias entre las imágenes y las dimensiones y características reales de los productos.



**GEA**  
GERGOLET AGRÍCOLA

*Robustez que  
se siente*

# HOMOGENIZADOR DE EFLUENTES LÍQUIDOS

**RE 600**



GEA.GERGOLET



GEAGRÍCOLA

Morteros - Córdoba Tel.: 03562 404141 E-Mail: [comercial@gergolet.com.ar](mailto:comercial@gergolet.com.ar) [www.gergolet.com.ar](http://www.gergolet.com.ar)